

Konfidentiellt

Denna ruta ifylles genom Rektorsexpeditionens försorg

Folkbokföringsnummer

år	mån	dag	nr				

Efternamn: Samtliga förnamn:

Kommun: Rektorsområde:

Skolenhet: Årskurs: Klass:

Det häfte som du nu har framför dig innehåller frågor och uppgifter som alla som är födda den 5, 15 eller 25 i någon månad 1953 skall besvara.

Du skall svara på de olika frågorna enligt de anvisningar som står före varje avdelning med uppgifter. Är du osäker på hur du skall göra, så visar din lärare dig. Din lärare talar också om för dig när du skall börja att lösa uppgifterna och när du skall sluta med varje avdelning. Skriv med blyerts så att du kan ändra om du gör fel.

När du gått igenom hela häftet, skall du lägga in det i svarskuvertet och klistra igen det. Sedan skickar din lärare det till Göteborgs universitet, dit samtliga 11 000 häften kommer för bearbetning.

Kontrollera att du har fått ett häfte som ditt namn står på, och skriv dessutom själv ditt namn här:

.....

Följ noga de tryckta anvisningarna! Öppna ej häftet förrän du får tillsägelse att göra det!

Sv	Lä	Sk	Ma	En	Mo	Pl	To

--	--	--	--	--

Fr	Ha	Hu	Te	Ve	1	2	3	4	7	8

1	2	3	1	2	3	4	5	6	7	8

--	--	--

Börja med anvisningarna till provet Motsatser!

MOTSATSER

ANVISNINGAR

Se på exempel 1.

ÖVNINGSEXEMPEL 1.	VIT	1 stor	2 svart	3 arg	4 ful	<input type="text" value="2"/>
-------------------	-----	-----------	------------	----------	----------	--------------------------------

Till vänster står ett ord som är tryckt med stora bokstäver. Till höger står fyra ord tryckta med små bokstäver. Ett av de orden är ungefär motsatsen till ordet till vänster. Svart är motsatsen till VIT. Svart är nummer 2 av orden, och därför har 2 skrivits i rutan i kanten.

ÖVNINGSEXEMPEL 2.	STOR	1 ensam	2 fin	3 liten	4 gammal	<input type="text"/>
-------------------	------	------------	----------	------------	-------------	----------------------

I det andra exemplet är det liten som är motsatsen till STOR. Skriv därför 3 i rutan.

ÖVNINGSEXEMPEL 3.	UPP	1 ner	2 ut	3 fram	4 bra	<input type="text"/>
-------------------	-----	----------	---------	-----------	----------	----------------------

Skriv numret på det ord som är motsatsen till UPP i rutan.

Lös nu också övningsexemplen 4 och 5.

ÖVNINGSEXEMPEL 4.	LJUS	1 himmel	2 spegel	3 lampa	4 mörker	<input type="text"/>
ÖVNINGSEXEMPEL 5.	HÄRD	porös	mjuk	vattnig	klar	<input type="text"/>

På nästa sida kommer många uppgifter av samma slag. Du skall göra på samma sätt när du löser dem. Ta uppgifterna i den ordning de kommer, för i regel står de lättaste först, och sedan blir de allt svårare. Är det någon uppgift du inte kan klara, så dröj inte för länge vid den utan gå vidare till nästa.

Stopp! Vänd ej blad förrän du får tillsägelse!

Du har 10 minuter på dig. Börja genast!

Du får gärna titta tillbaka på anvisningarna om du behöver det.

	1	2	3	4	
1. VACKER	dålig	torftig	ful	mörk	
2. ÖPPNA	vrida	stanna	knacka	stänga	
3. KALL	ljum	varm	kokande	sval	
4. GLAD	bestämd	sorgsen	vred	lugn	
5. FÖRSTÖRD	jämn	störd	ansträngd	oskadad	
6. SÄLLSYNT	liknande	vanlig	klarsynt	upptagen	
7. KLAR	grumlig	ojämn	svag	smutsig	
8. SPURT	skvaller	ovisshet	avstannande	mening	
9. LUSTIGKURRE	plugghäst	lekman	tråkmåns	olycksfågel	
10. GIVMILD	slösaktig	snål	rik	slarvig	
11. STÄNDIG	sittande	tillfällig	slak	plötslig	
12. LJUS	blåst	väta	dunkel	kyla	
13. REKOMMENDERA	avråda	avböja	tillstyrka	tillstå	
14. SLÄT	grov	skrovlig	hög	jämn	
15. ÖDE	tom	bebodd	rörlig	livlig	
16. BIFALLA	avslå	tillbe	avundas	skärpa	
17. DAGDRIVARE	dumbom	arbetsmyra	lathund	slagbjörn	
18. MUNTER	liknöjd	arg	nedstämd	förtjust	
19. ATTACK	förlust	företal	förekomst	försvar	
20. BEKLÄMD	sorgsen	fastspänd	uppsluppen	nedstämd	
21. SMAAKTIG	meddelsam	petig	grinig	generös	
22. ANONYM	godkänd	välkänd	berömd	färgglad	
23. LÄTTSINNIG	obetänksam	tung	allvarsam	lat	
24. ÄDEL	förfalskad	borgerlig	simpel	förhastad	
25. SEPARERA	sammanfoga	mixtra	skaka	vispa	

Fortsätt genast på nästa sida!

	1	2	3	4
26. ÅREGIRIG	likgiltig	oberörd	anspråkslös	okänd
27. IMPULSIV	noggrann	betänksam	lättörd	godtrogen
28. ANGENÄM	vidrig	ansträngande	fridsam	ohyfsad
29. FORKASTA	bistå	slänga	antasta	antaga
30. BESTÄNDIG	tillfällig	varaktig	lättlöslig	hållfast
31. ÖDMJUK	sträng	högmodig	saktmodig	blygsam
32. KUPERAD	sönderstyckad	skogig	ihålig	platt
33. ARMOD	överflöd	hjälte-mod	fattigdom	framgång
34. BELEVAD	orörlig	olämplig	fladdrig	oartig
35. DUMDRISTIG	försiktig	uppmärksam	oförståndig	djärv
36. KONKRET	geometrisk	abstrakt	förändrad	kortvarig
37. BETYDELSEFULL	otydlig	oväsentlig	föraktad	innehållslös
38. RIKLIG	fattig	utarmad	ståtlig	knapp
39. MELANKOLISK	avundsvärd	glättig	beklaglig	sydländsk
40. INTOLERANT	girig	storsint	fördragsam	snäll

--

Slut. Om du har tid kvar så gå tillbaka och kontrollera dina svar!

PLÅTVIKNING

ANVISNINGAR

Se på övningsexempel 1!

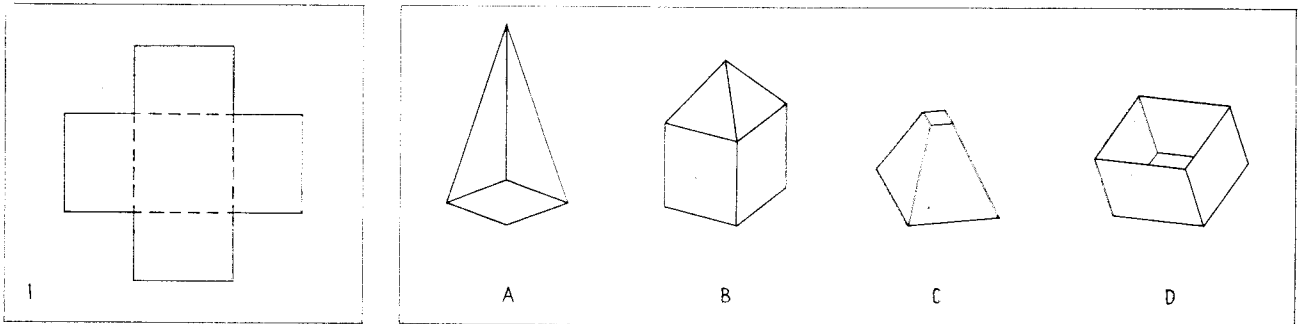

Till vänster finns en bild av ett plåtstycke. De prickade linjerna visar hur plåtstycket skall vikas.

Till höger finns bilder av fyra föremål. Bland dem kan bara D göras av plåtstycket i figur 1. Därför har D skrivits på svarsraden.

Se på övningsexempel 2!

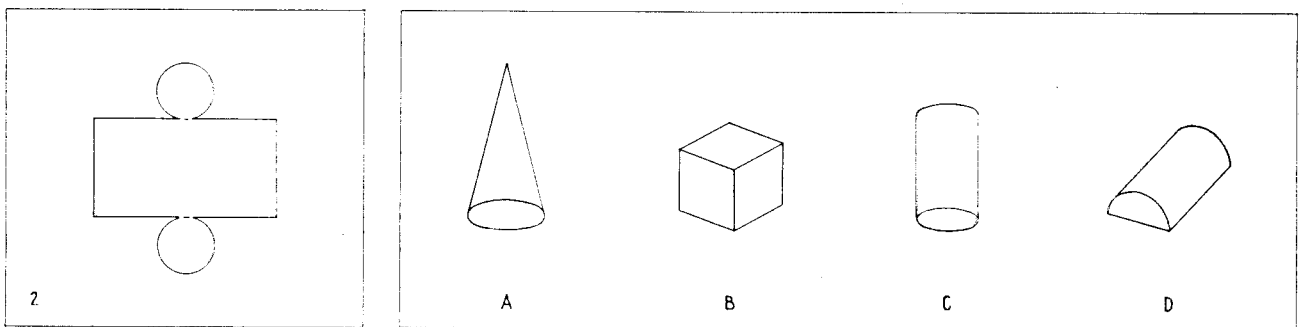

Till vänster finns en bild av ett annat plåtstycke. Genom att vika och rulla det plåtstycket kan man få C men inget annat av föremålen till höger. Skriv därför C på svarsraden.

På nästa sida kommer ytterligare några övningsexempel. Ta reda på vilket av föremålen A—D som kan göras av plåtstycket till vänster. Skriv alla svar på svarsraderna.

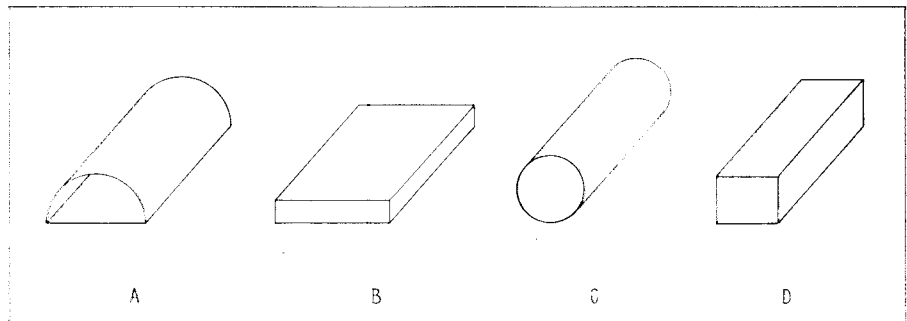
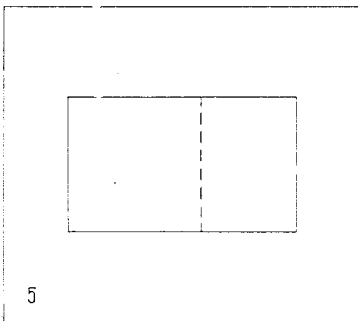
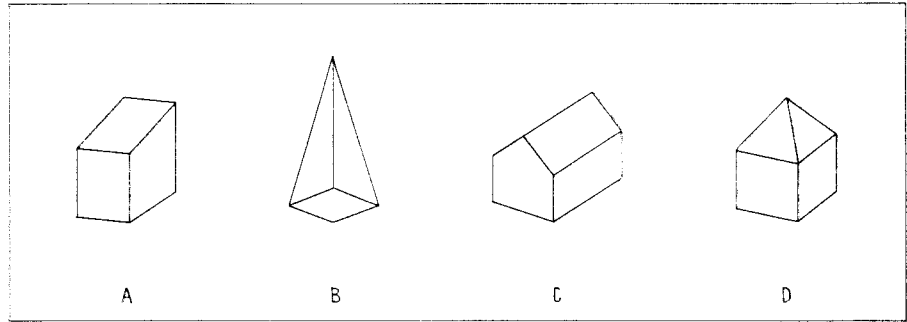
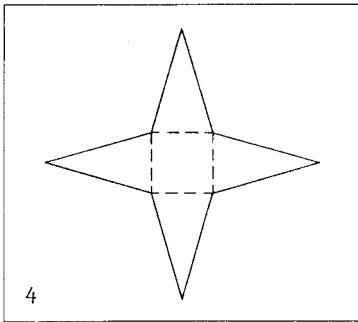
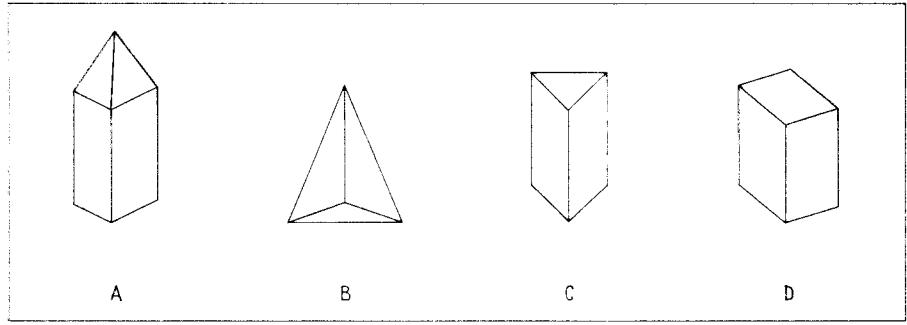
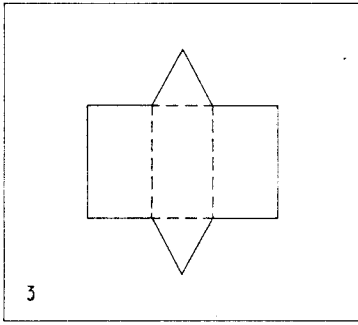

På de följande sidorna kommer en rad exempel där du skall tänka ut vilket föremål som kan göras av olika plåtstycken. Skriv alla svaren på svarsraderna.

Stopp! Vänd ej blad förrän du får tillsägelse!

Du har 15 minuter på dig. Börja genast!
 Du får gärna titta tillbaka på anvisningarna om du behöver det.

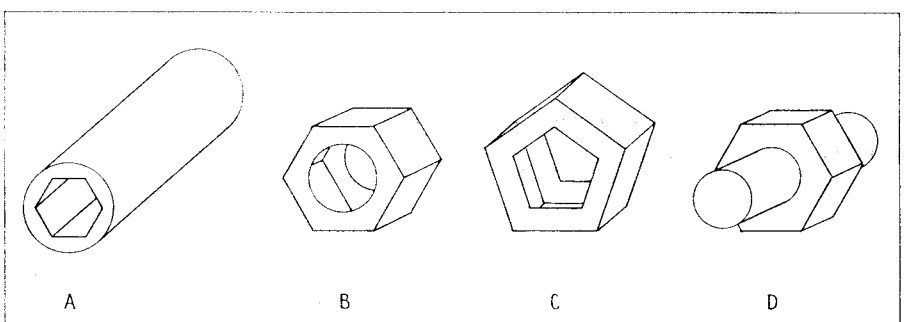
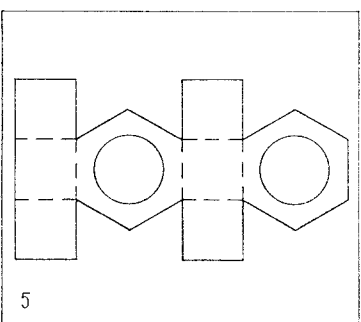
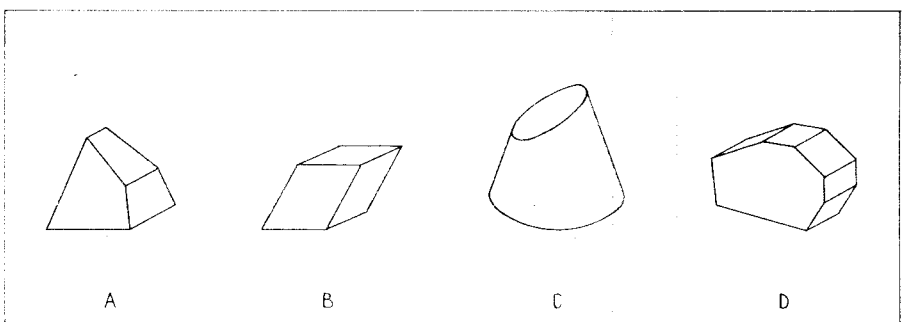
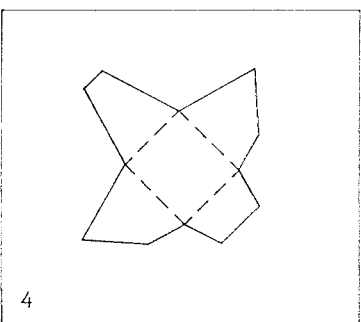
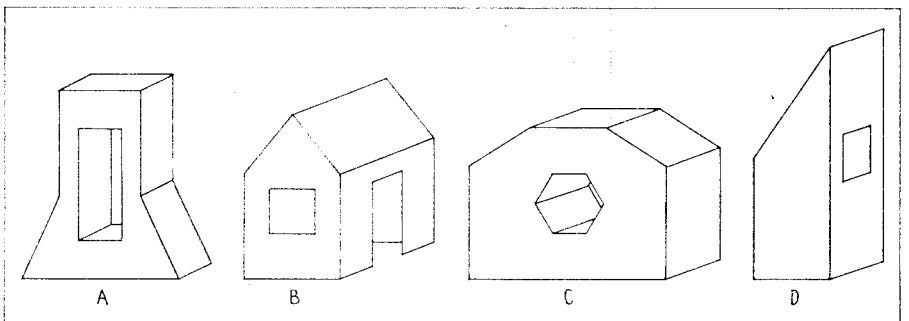
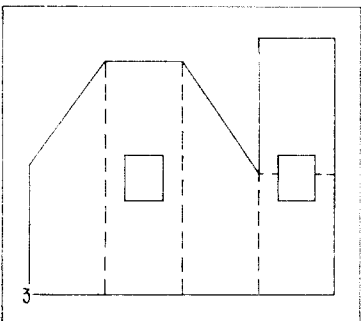
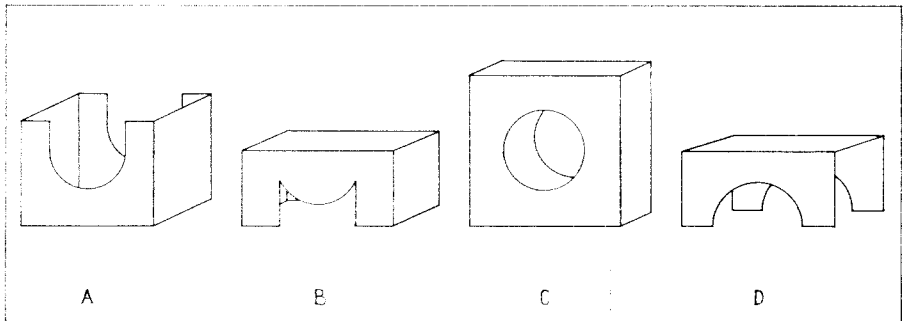
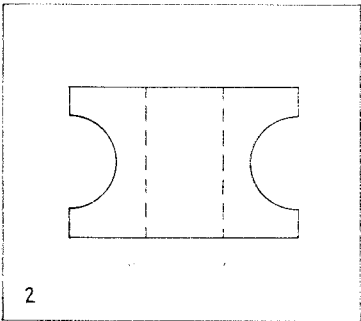
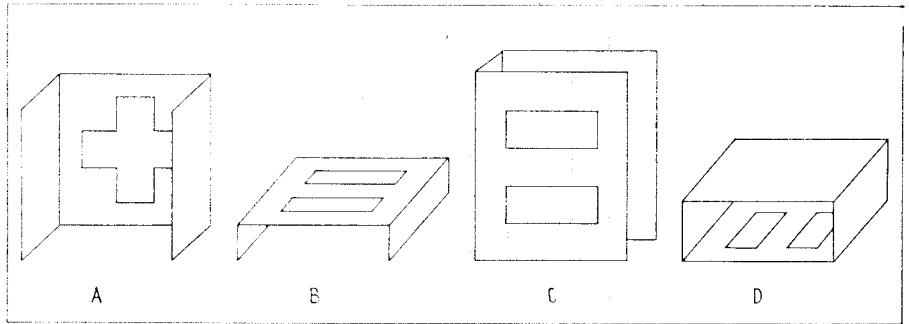
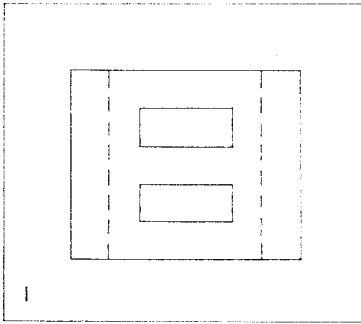

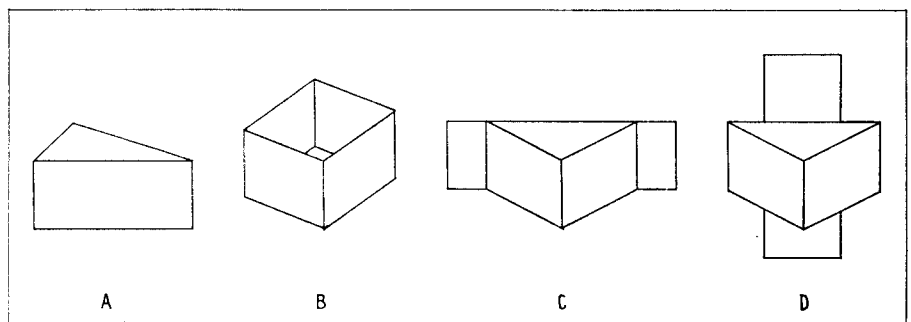
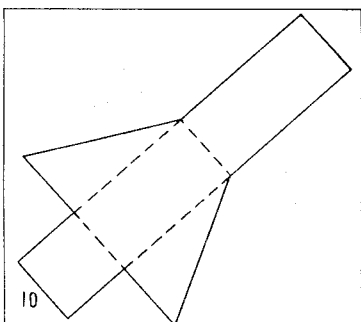
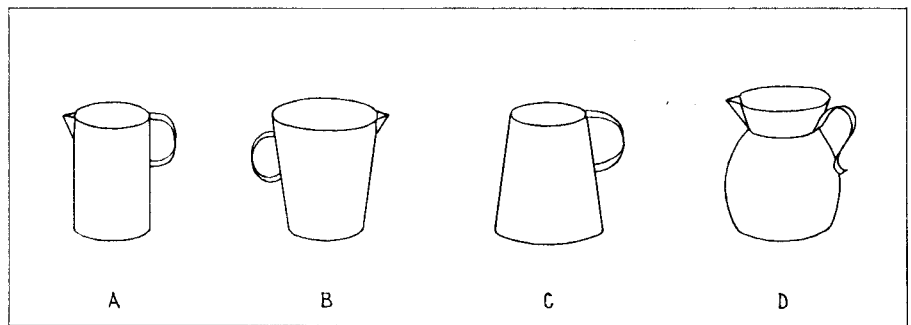
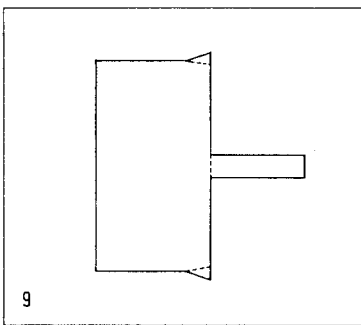
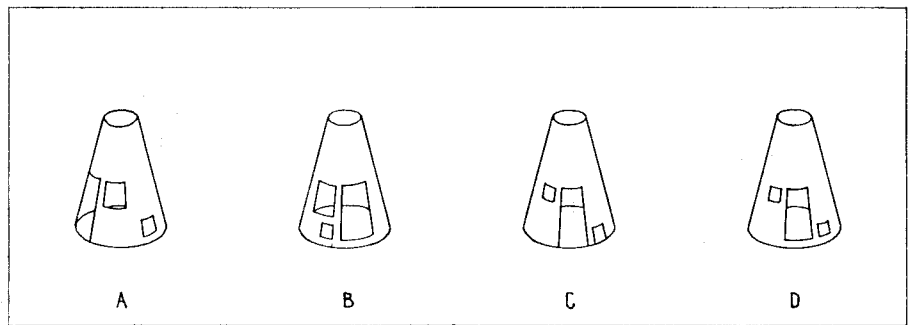
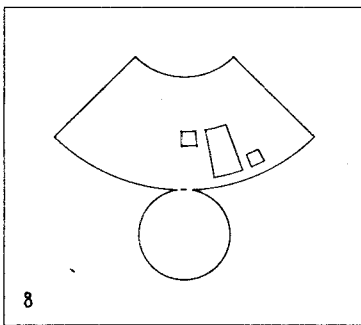
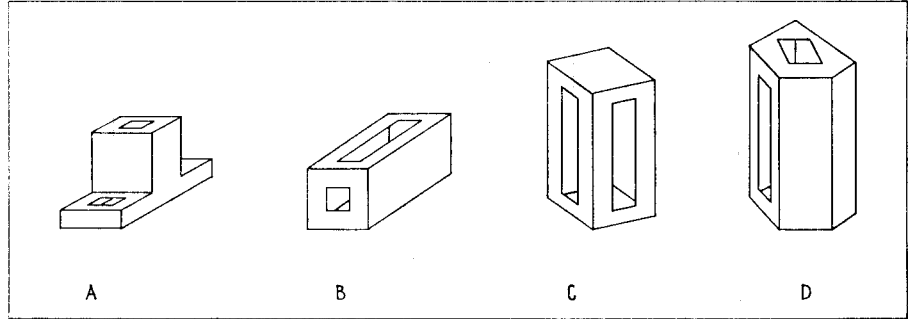
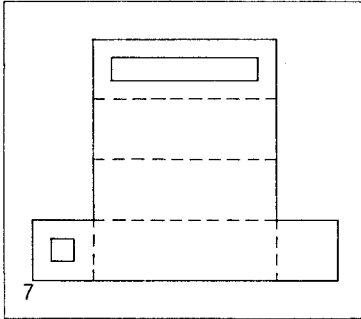
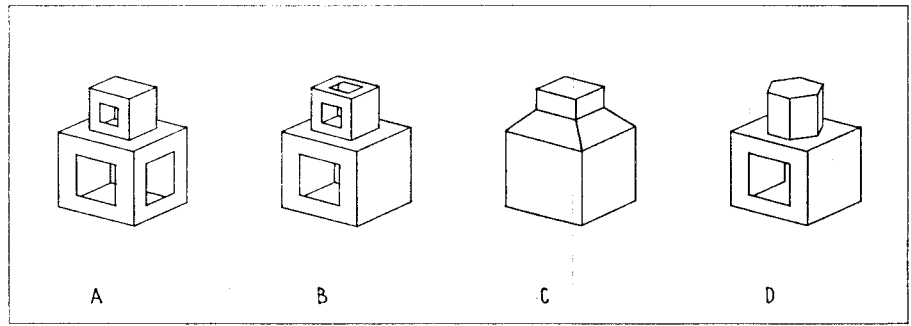
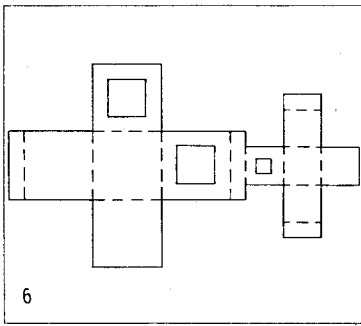

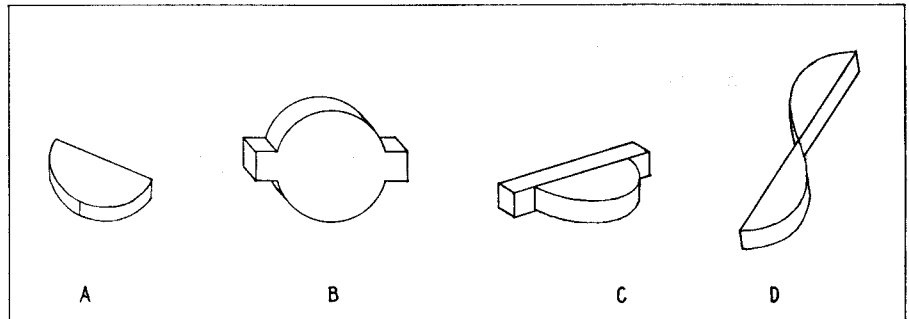
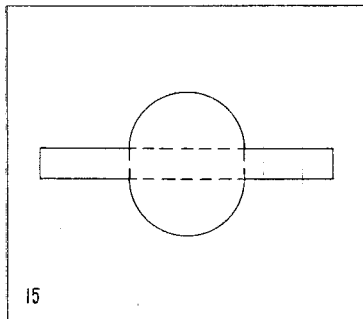
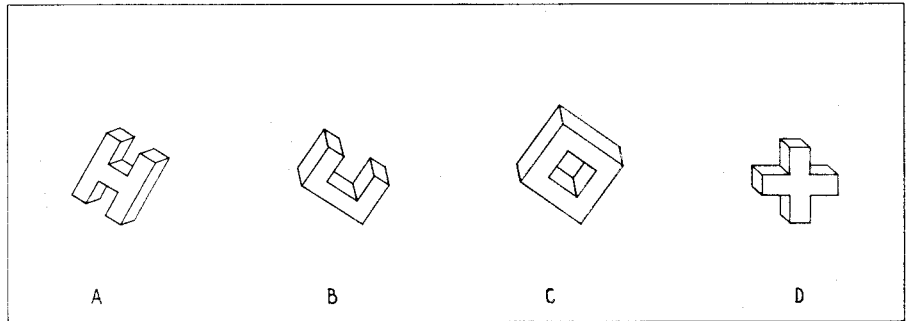
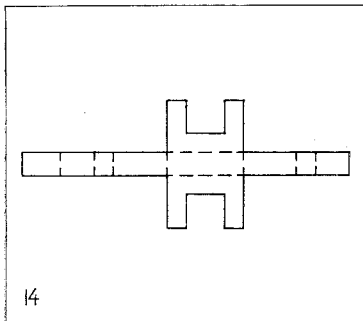
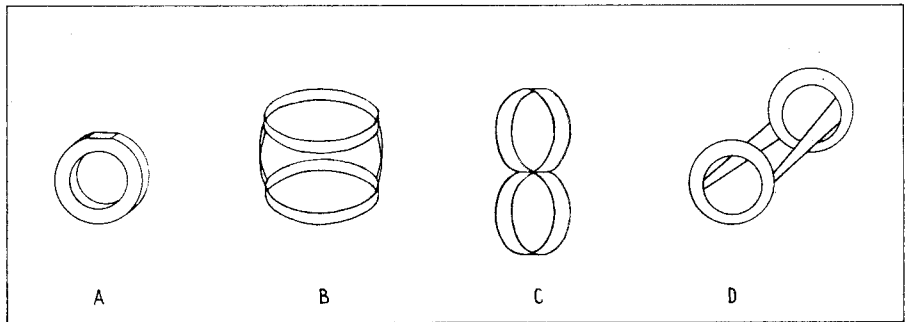
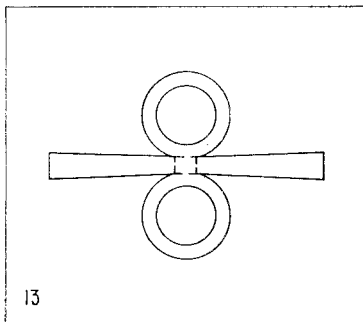
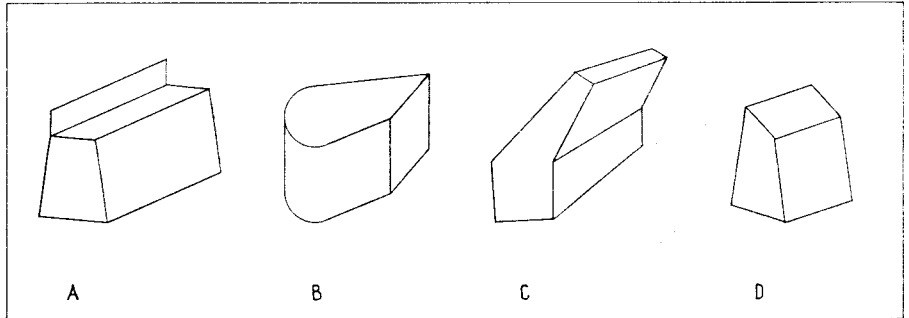
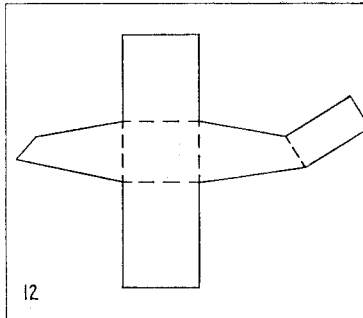
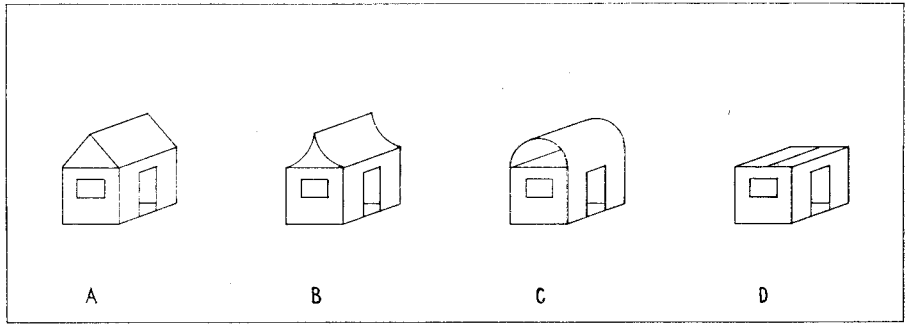
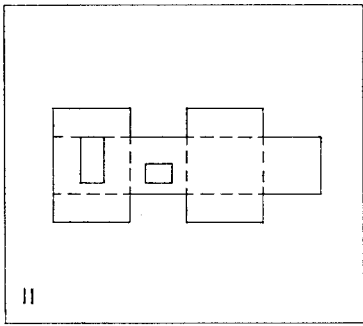

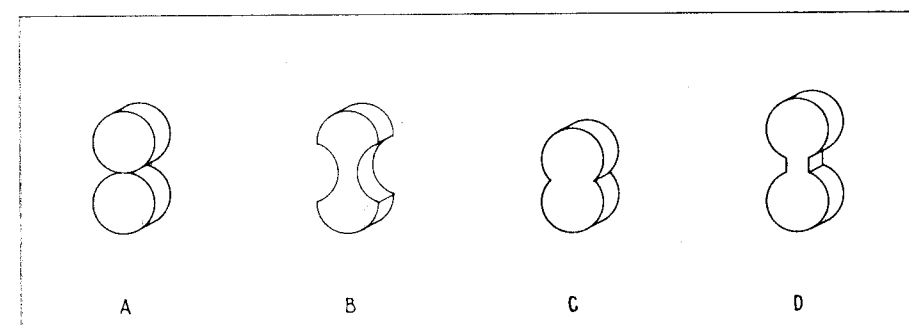
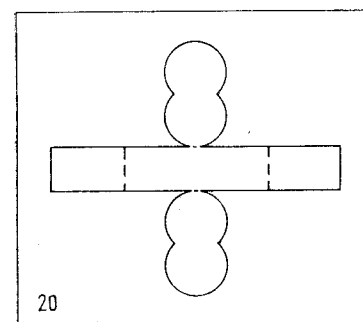
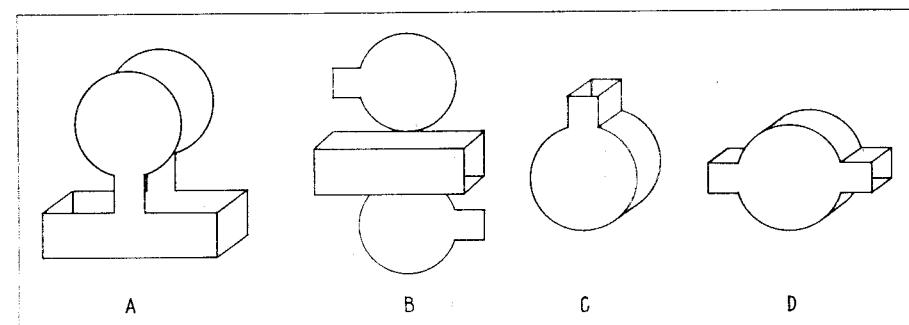
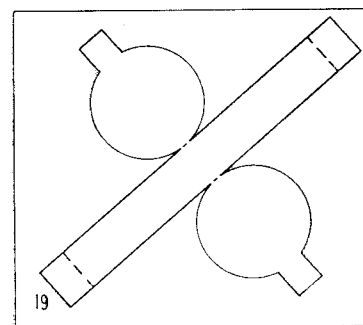
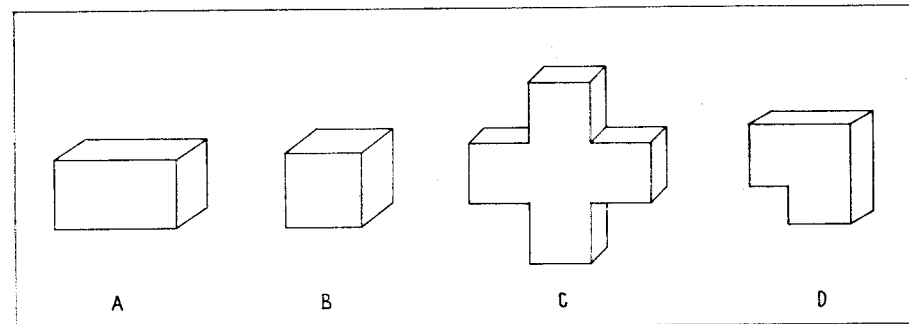
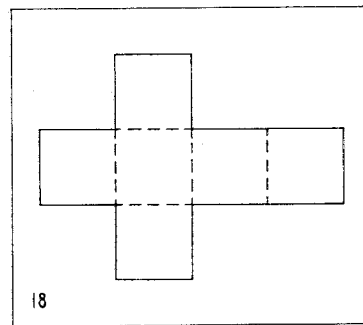
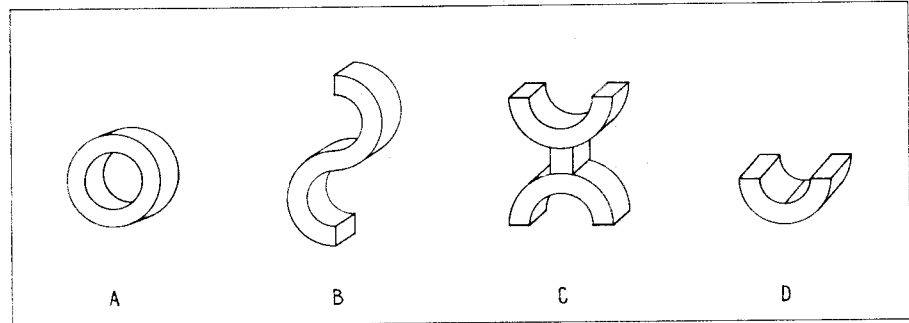
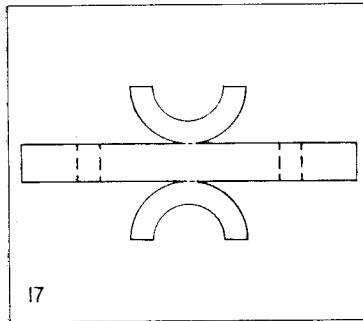
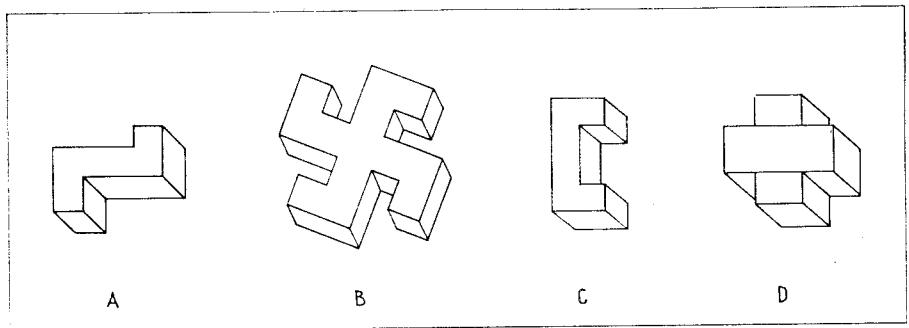
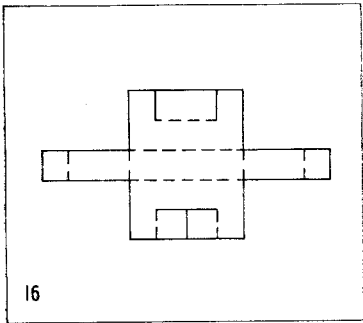

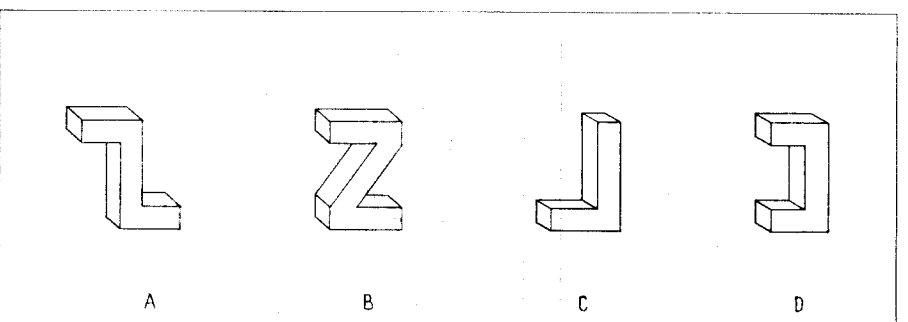
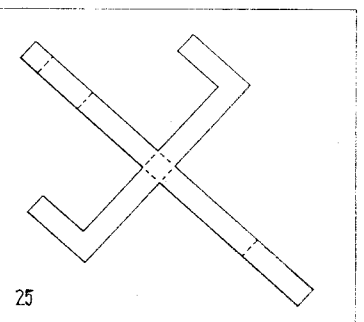
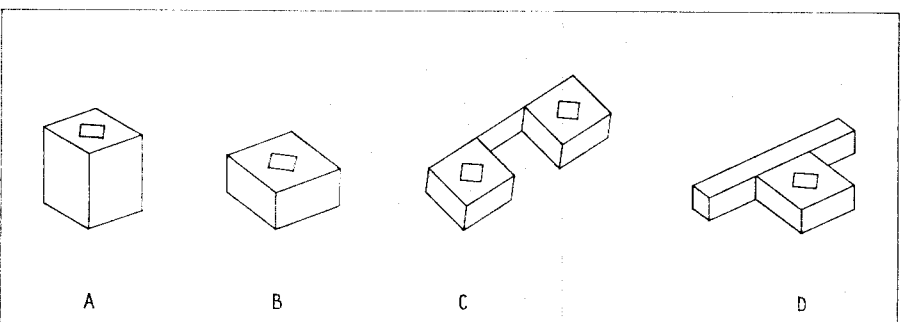
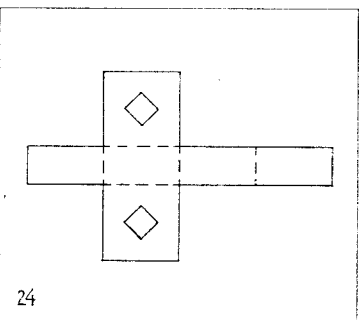
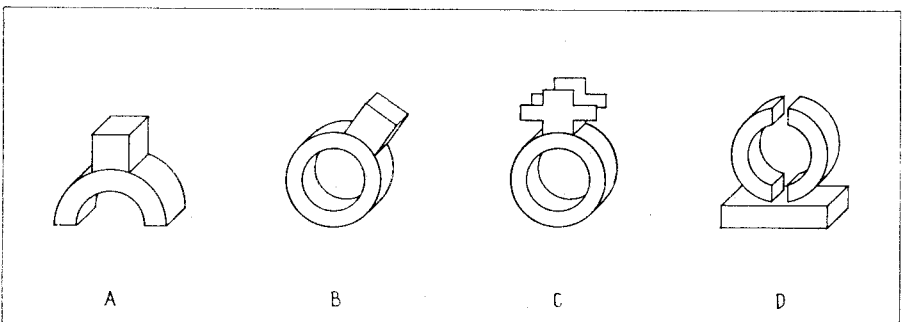
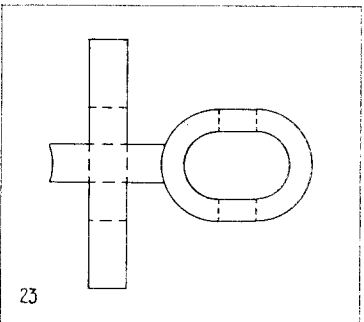
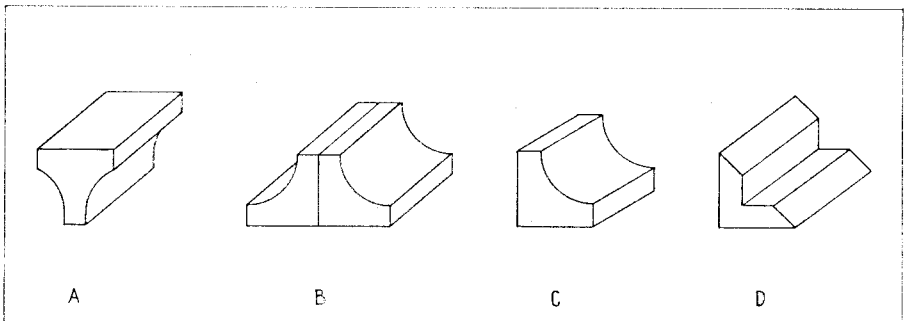
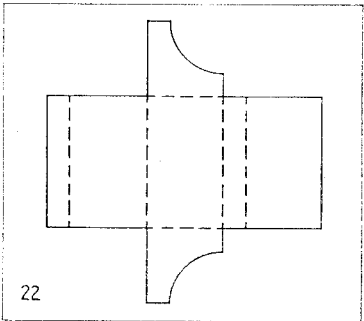
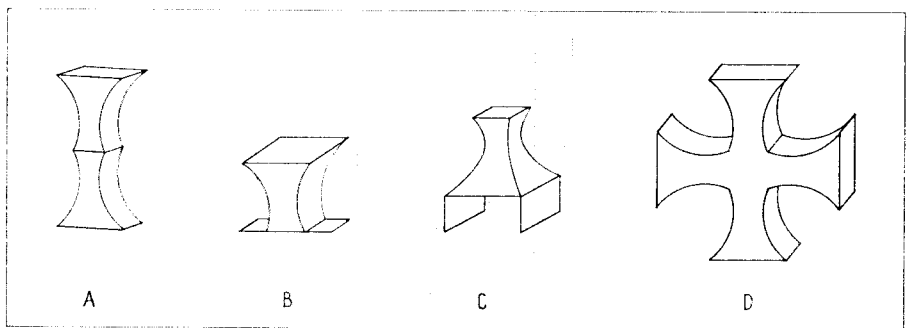
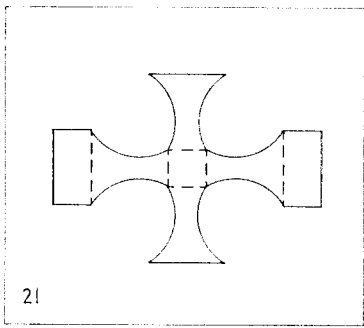

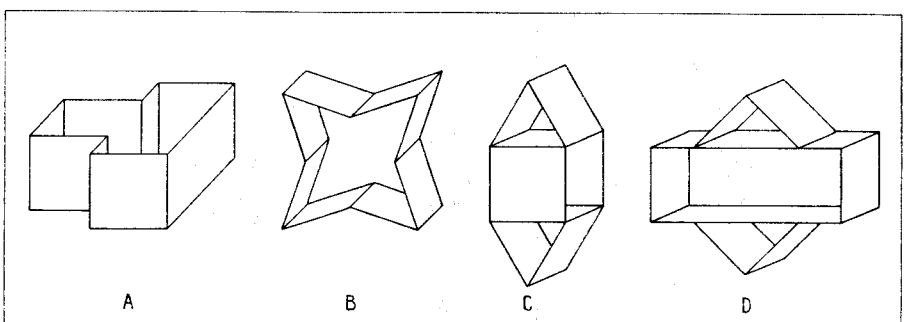
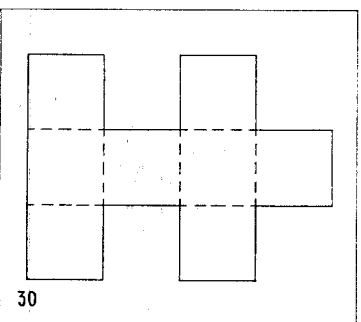
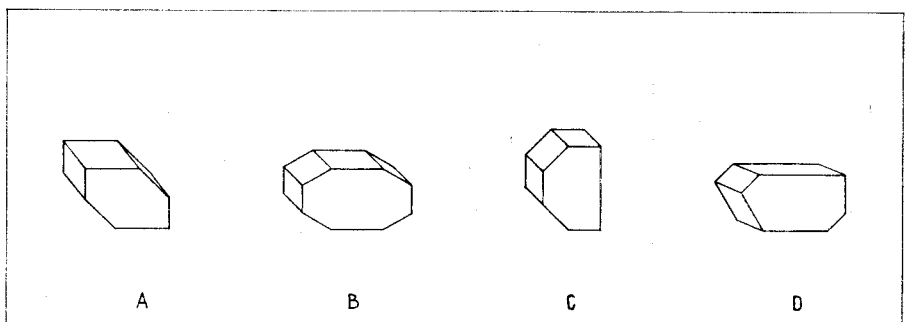
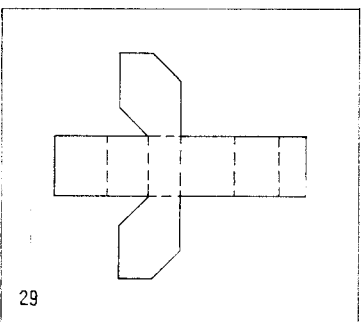
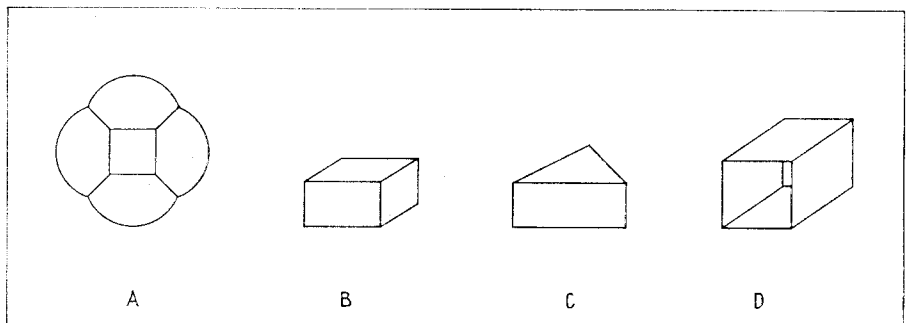
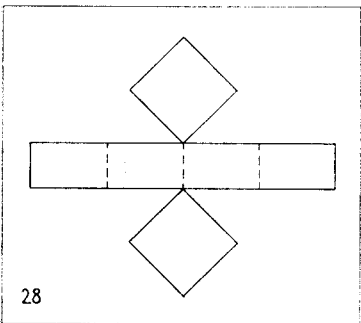
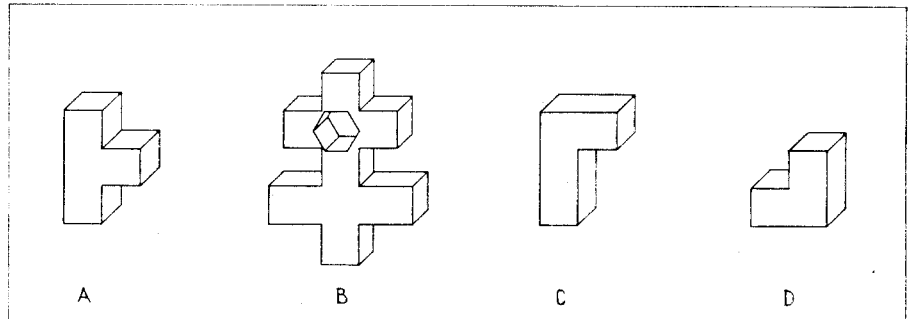
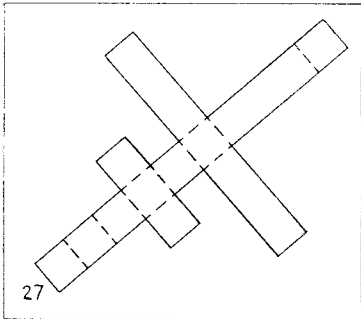
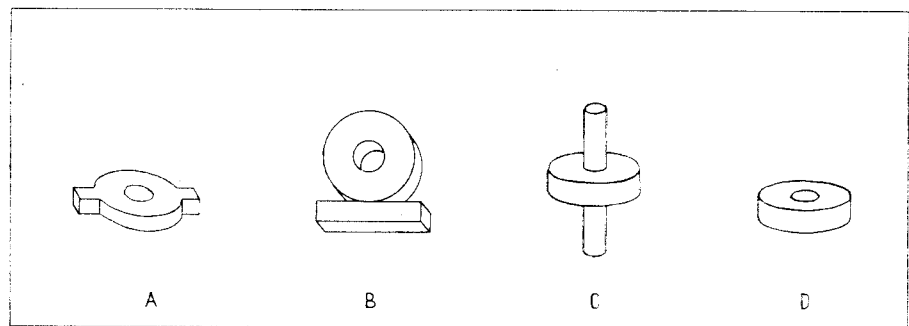
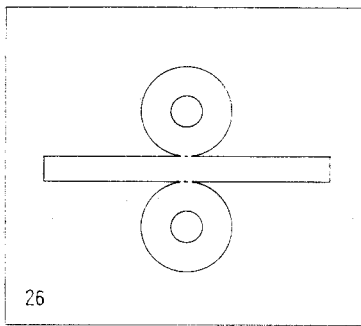

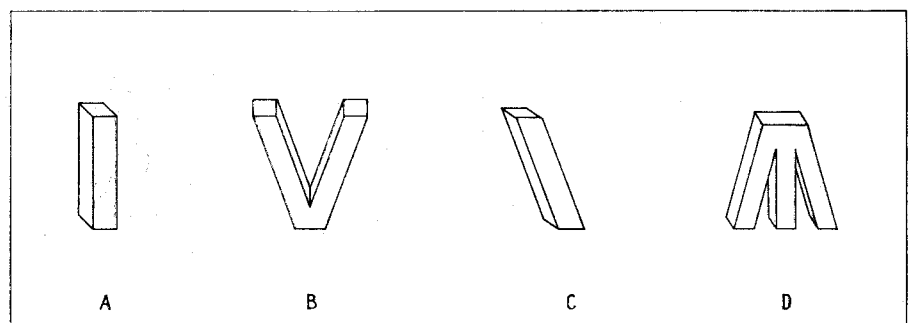
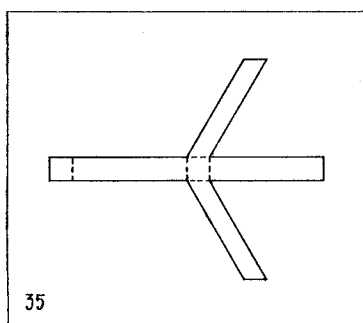
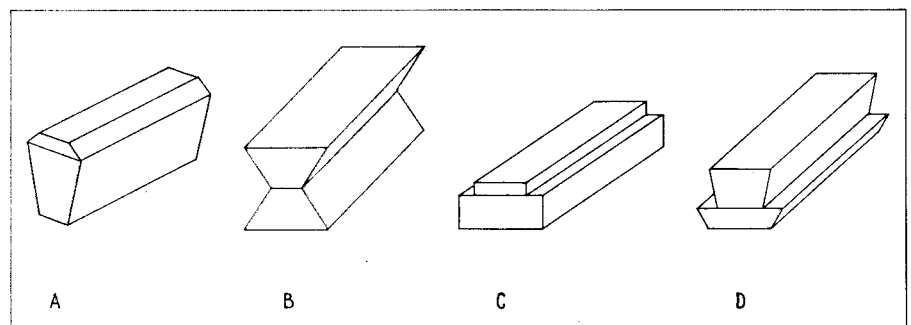
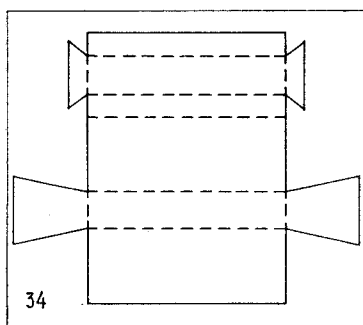
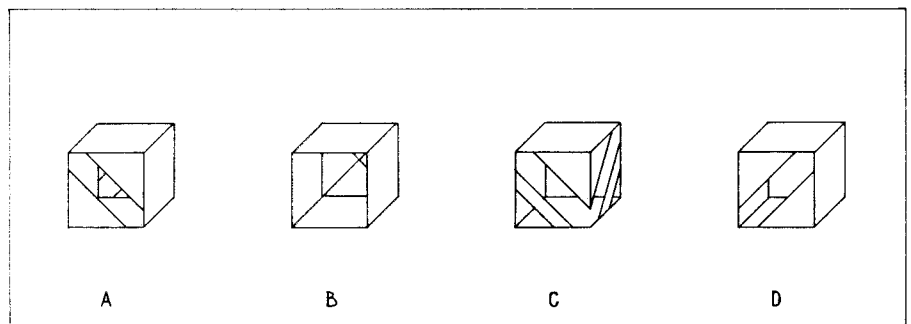
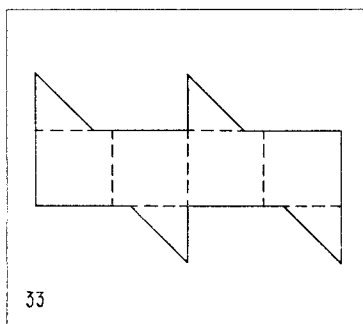
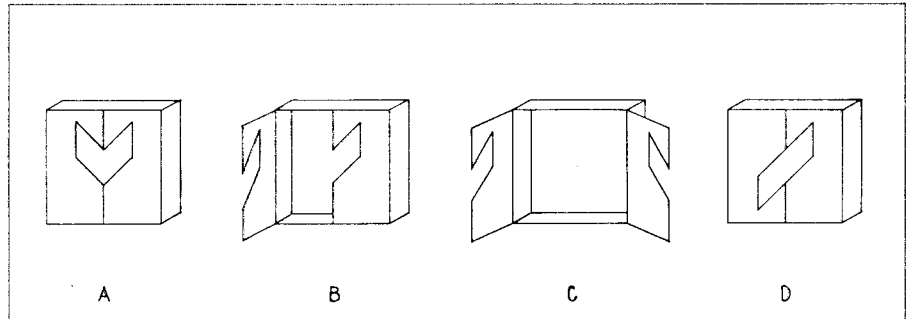
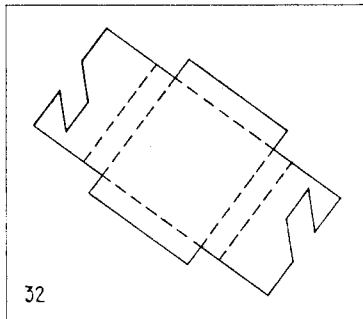
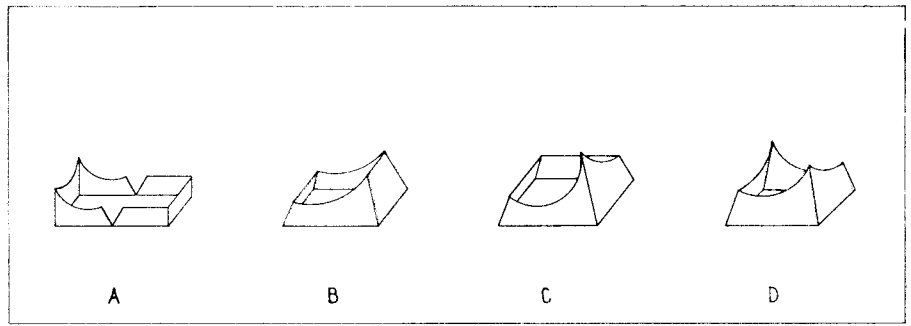
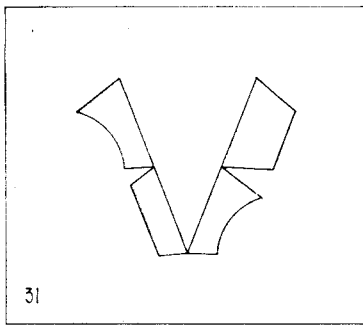

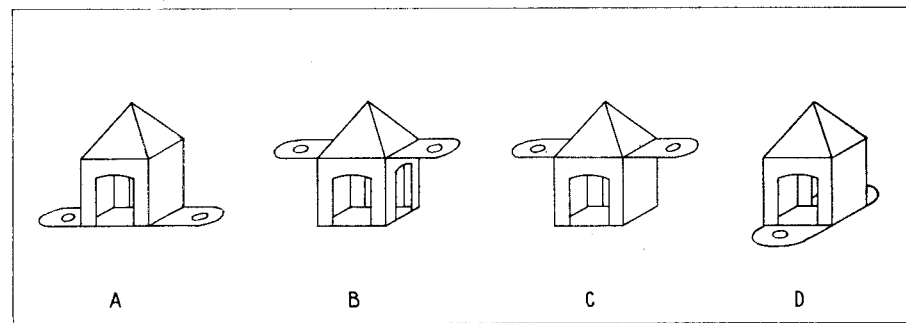
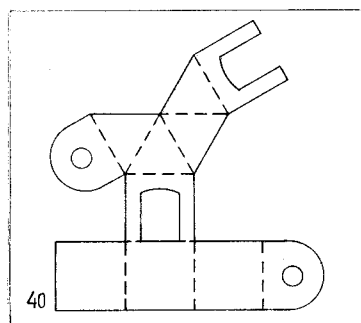
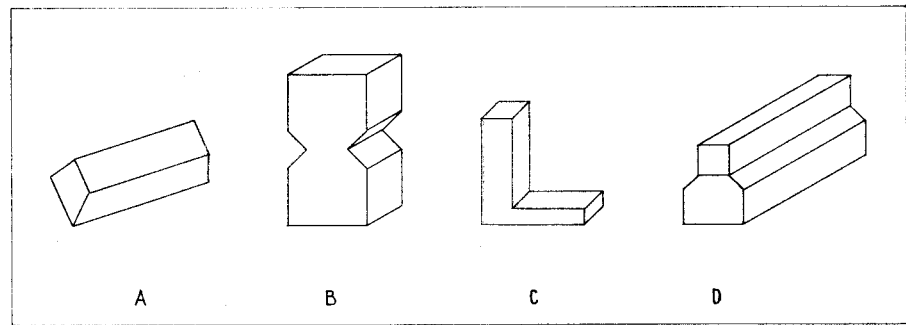
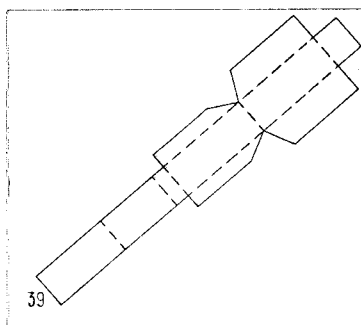
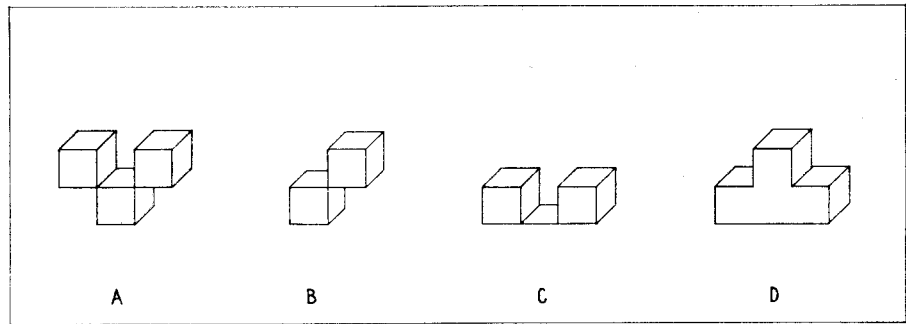
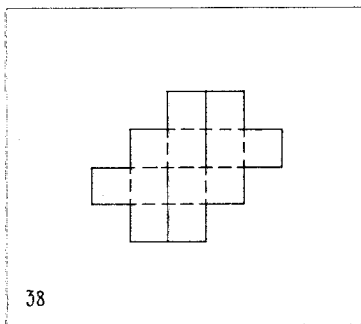
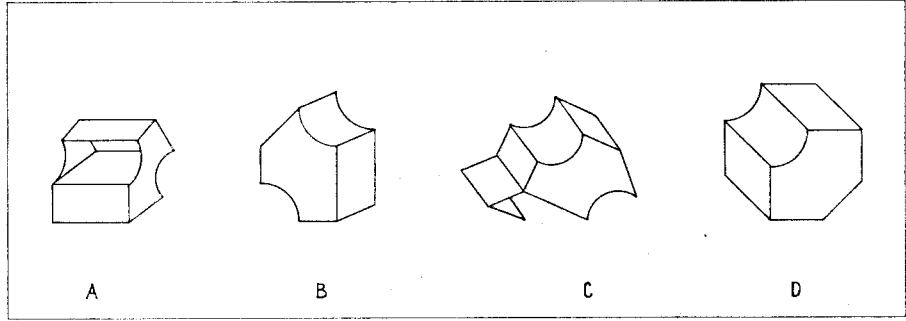
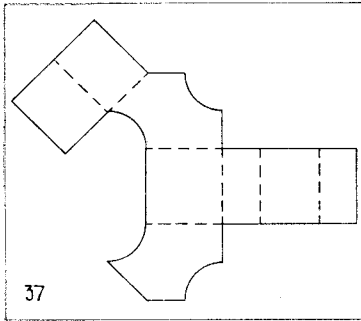
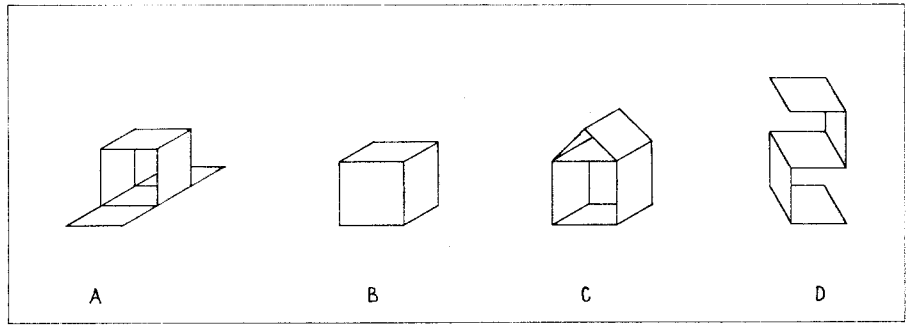
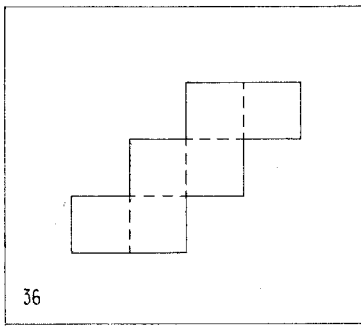

Slut. Om du har tid kvar så gå tillbaka och kontrollera dina svar!

Börja genast!

SYSSELSÄTTNINGAR

Här finns en lista på olika sysselsättningar. Nu skall du visa, vad du tycker om de olika sakerna.

Sätt en ring runt ++ om du tycker, att det skulle vara **mycket roligt** att göra det.

» » » » + om du tycker, att det skulle vara **roligt**.

» » » » — om du tycker, att det skulle vara **tråkigt**.

» » » » — — om du tycker, att det skulle vara **mycket tråkigt** att göra det.

Här följer ett exempel:

1. ++ — — — Se på TV.

Den som skrivit på det här sättet tycker att det är **roligt** att se på TV.

Här följer ytterligare ett exempel:

2. ++ + — Spela ett musikinstrument.

Den som skrivit på det här sättet tycker att det är **mycket tråkigt** att spela ett musikinstrument.

Ange vad du tycker om de olika sysselsättningarna som följer.

Kom ihåg att sätta **en** ring på varje rad!

++	+	—	— —	Deltaga i frivillig gymnastik
++	+	— —	— —	Arbeta på posten
++	+	—	— —	Göra i ordning utländska maträtter
++	+	—	— —	Bygga en modelljärnväg
++	+	—	— —	Skriva en berättelse om någon vintersport
++	+	—	— —	Vara med i en cykeltävling
++	+	—	— —	Stå i en affär och sälja kläder
++	+	—	— —	Använda diskmaskiner
++	+	—	— —	Besöka ett tekniskt museum
++	+	—	— —	Lösa korsord
++	+	—	— —	Hoppa höjdhopp
++	+	—	— —	Skriva ut räkningar
++	+	—	— —	Sy kläder
++	+	—	— —	Reparera en cykel
++	+	—	— —	Läsa böcker

Fortsätt genast på nästa sida!

+	+	+	—	— —	Deltaga i en vintersport
+	+	+	—	— —	Vara chef för en kontorsavdelning
+	+	+	—	— —	Besöka en möbelutställning
+	+	+	—	— —	Få veta hur en diskmaskin är konstruerad
+	+	+	—	— —	Lära mig främmande språk
+	+	+	—	— —	Vara idrottstränare
+	+	+	—	— —	Sälja bröd
+	+	+	—	— —	Göra i ordning en skolmåltid
+	+	+	—	— —	Bygga en radiomottagare
+	+	+	—	— —	Skriva små berättelser
+	+	+	—	— —	Spela korgboll för en klubb
+	+	+	—	— —	Räkna ut kostnaderna för en utflykt
+	+	+	—	— —	Vara chef i ett hotellkök
+	+	+	—	— —	Laga en mekanisk leksak
+	+	+	—	— —	Läsa utländska böcker
+	+	+	—	— —	Orientera
+	+	+	—	— —	Sälja biljetter vid en idrottstävling
+	+	+	—	— —	Steka korv åt gäster
+	+	+	—	— —	Hjälpa till att bygga en TV-apparat
+	+	+	—	— —	Besöka ett bibliotek
+	+	+	—	— —	Besöka en idrottstävling
+	+	+	—	— —	Arbeta på kontor
+	+	+	—	— —	Använda köksmaskiner
+	+	+	—	— —	Läsa om månraketer
+	+	+	—	— —	Skriva brev
+	+	+	—	— —	Segla
+	+	+	—	— —	Vara kassör i en turistförening
+	+	+	—	— —	Baka bröd
+	+	+	—	— —	Tillverka ett höjdhopsställ
+	+	+	—	— —	Vara redaktör för en skoltidning
+	+	+	—	— —	Deltaga i en friidrottsgren
+	+	+	—	— —	Sortera post
+	+	+	—	— —	Möblera en lägenhet
+	+	+	—	— —	Bygga modeller
+	+	+	—	— —	Skriva texten till en annons

Slut. Rast före nästa prov.

Fr	Ha	Hu	Te	Ve

Börja här efter rasten!

PLANER

Du skall besvara följande frågor och sätta ett kryss (X) för det svar, som bäst passar in på dig. Sätt bara **ett** kryss för varje fråga!

1. När detta läsår är slut, vilken klass ämnar du då gå till?

- klass 6 i grundskola eller folkskola
- klass 7 i grundskola eller folkskola och skall **inte** välja tyska eller franska
- klass 7 i grundskola och skall välja tyska eller franska
- klass 1 i realskola eller flickskola
- någon annan klass (ange vilken)

2. Tänker du så småningom söka in på gymnasium?

- ja
- nej
- vet inte

3. Vilken utbildning har din far?

- folkskola, yrkesskola
- realskola, folkhögskola
- gymnasium
- universitet, högskola

4. Vilken utbildning har din mor?

- folkskola, yrkesskola
- realskola, flickskola, folkhögskola
- gymnasium
- universitet, högskola

5. Vilket yrke har din far?

Skriv här

6. Vilket yrke siktar du på att så småningom komma till? Tvekar du mellan flera så ange vilka.

Skriv här

(Om du har angett flera yrken skall du sätta »1» framför det yrke du främst siktar på, »2» framför det du därefter skulle välja osv.)

7. Tror du att du kommer att ha det yrke, som du först angett, när du är i 30-årsåldern?

- ja
- nej

8. På vilket sätt har du fått reda på mest om det yrke, som du angett först?

- av dem där hemma
- av folk som arbetar i yrket
- av lärare
- har läst om yrket
- på annat sätt; hur då?

Fortsätt genast på nästa sida!

TALSERIER

ANVISNINGAR

I var och en av de följande uppgifterna finns en rad med olika tal. Dessa tal följer efter varandra i en viss regelbunden ordning i varje rad. Siffrorna är alltså ordnade efter en viss regel, som det gäller att komma på. När du har funnit regeln skall du fortsätta raden med två tal till. Dessa skrives på de streckade linjerna.

ÖVNINGSEXEMPEL 1.

4 5 6 7 8 9 10 11

ÖVNINGSEXEMPEL 2.

2 2 2 2 2 2 2 2

Skriv nu själv till de tal som det skall vara i följande övningsexempel.

ÖVNINGSEXEMPEL 3.

12 11 10 9 8 7

ÖVNINGSEXEMPEL 4.

2 4 6 8 10 12

På nästa sida kommer många uppgifter av samma slag. Du skall göra på samma sätt när du löser dem.

Stopp! Vänd ej blad förrän du får tillsägelse!

Du har 18 minuter på dig. Börja genast!

Du får gärna titta tillbaka på anvisningarna om du behöver det.

1.	1	2	3	4	5	6
2.	1	1	2	2	3	3
3.	9	8	7	6	5	4
4.	1	4	1	4	1	4
5.	18	16	14	12	10	8
6.	3	5	7	9	11	13
7.	24	21	18	15	12	9
8.	29	25	21	17	13	9
9.	10	17	24	31	38	45
10.	51	44	37	30	23	16
11.	2	2	4	2	6	2
12.	1	2	4	8	16	32
13.	7	8	10	11	13	14
14.	5	7	10	12	15	17
15.	11	8	12	9	13	10
16.	5	10	20	40	80	160
17.	2	3	5	8	12	17
18.	22	21	18	17	14	13
19.	3	7	12	18	25	33
20.	19	17	14	12	9	7

Fortsätt genast på nästa sida!

21.	3	6	12	24	48	96
22.	12	13	11	12	10	11
23.	43	35	28	22	17	13
24.	5	11	14	20	23	29
25.	5	7	11	17	25	35
26.	34	29	32	27	30	25
27.	17	15	20	18	23	21
28.	6	12	12	24	24	48
29.	128	64	64	32	32	16
30.	20	18	16	15	13	11
31.	1	4	3	6	5	8
32.	1	3	5	6	8	10
33.	1	9	2	8	3	7
34.	1	2	9	3	4	9
35.	13	15	22	29	31	38
36.	3	2	1	5	4	3
37.	3	4	7	5	6	11
38.	33	9	24	23	9	14
39.	243	81	27	9	3	1
40.	64	49	36	25	16	9

Slut. Om du har tid kvar så gå tillbaka och kontrollera dina svar!

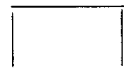

SKOLAN

Här följer en del frågor om hur du trivs med skolarbetet och några andra saker. Frågorna skall du besvara med ja eller nej genom att sätta ett kryss (×) i antingen ja-rutan eller nej-rutan.

Du skall besvara frågorna så riktigt du kan, och du skall svara precis som du tycker. Varken i skolan eller hemma får de veta hur du svarat, och dina svar kommer endast att läsas av en person som ej känner dig.

- | | Ja | Nej |
|--|--------------------------|--------------------------|
| 1. Händer det ibland att du läser vidare i andra böcker om sådana saker som du läst om i skolan? | <input type="checkbox"/> | <input type="checkbox"/> |
| 2. Anser dina föräldrar att man får en säkrare framtid om man går igenom en högre skola? | <input type="checkbox"/> | <input type="checkbox"/> |
| 3. Tycker du att proven i skolan är för svåra? | <input type="checkbox"/> | <input type="checkbox"/> |
| 4. Tycker du att du får lära dig nya saker i skolan på ett trevligt sätt? | <input type="checkbox"/> | <input type="checkbox"/> |
| 5. Tycker du att det skall bli roligt att få sluta skolan och börja arbeta? | <input type="checkbox"/> | <input type="checkbox"/> |
| 6. Sitter du ofta och oroar dig över saker i skolan? | <input type="checkbox"/> | <input type="checkbox"/> |
| 7. Tycker du att du brukar få för mycket hemläxor? | <input type="checkbox"/> | <input type="checkbox"/> |
| 8. Tycker de där hemma att du så småningom skall försöka bli student? | <input type="checkbox"/> | <input type="checkbox"/> |
| 9. Tycker du att det är obehagligt att svara på frågor i skolan? | <input type="checkbox"/> | <input type="checkbox"/> |
| 10. Är det tråkigt att gå till skolan på morgonen? | <input type="checkbox"/> | <input type="checkbox"/> |
| 11. Tycker du att det är roligare att gå kvar i skolan än att börja med ett arbete? | <input type="checkbox"/> | <input type="checkbox"/> |
| 12. Känner du dig ibland ensam och övergiven i skolan? | <input type="checkbox"/> | <input type="checkbox"/> |
| 13. Tycker du att det är roligt med prov i skolan? | <input type="checkbox"/> | <input type="checkbox"/> |
| 14. Anser dina föräldrar att man nu för tiden klarar sig bra utan högre utbildning? | <input type="checkbox"/> | <input type="checkbox"/> |
| 15. Har du ibland svårt att få fram det rätta svaret, när du har fått en fråga av läraren? | <input type="checkbox"/> | <input type="checkbox"/> |
| 16. Tycker du att timmarna i skolan går för långsamt? | <input type="checkbox"/> | <input type="checkbox"/> |
| 17. Anser du att det är viktigare att tjäna mycket pengar än att skaffa sig en hög skolutbildning? | <input type="checkbox"/> | <input type="checkbox"/> |
| 18. Har du lätt för att ge upp, om du får en svår sak att göra i skolan? | <input type="checkbox"/> | <input type="checkbox"/> |
| 19. Hoppas du ibland över läxuppgifter, som du tycker är tråkiga? | <input type="checkbox"/> | <input type="checkbox"/> |
| 20. Anser din far och mor att brist på skolutbildning är ett svårt hinder, om man vill komma framåt i livet? | <input type="checkbox"/> | <input type="checkbox"/> |

Fortsätt genast på nästa sida!

- | | Ja | Nej |
|--|--------------------------|--------------------------|
| 21. Är du ibland orolig för att du inte skall kunna dina läxor? | <input type="checkbox"/> | <input type="checkbox"/> |
| 22. Sitter du ofta och tänker på andra saker, när du skall skriva och räkna i skolan? | <input type="checkbox"/> | <input type="checkbox"/> |
| 23. Tycker dina föräldrar att man har föga nytta av skolkunskaper i yrkesarbetet? | <input type="checkbox"/> | <input type="checkbox"/> |
| 24. Blir du ofta trött när ni har prov i skolan? | <input type="checkbox"/> | <input type="checkbox"/> |
| 25. Tycker du att du får lära dig många onödiga saker i skolan? | <input type="checkbox"/> | <input type="checkbox"/> |
| 26. Om du skulle välja mellan skolan och ett arbete, skulle du då föredraga skolan? | <input type="checkbox"/> | <input type="checkbox"/> |
| 27. Tycker du ofta att du misslyckas i skolan? | <input type="checkbox"/> | <input type="checkbox"/> |
| 28. Tycker du att det är tråkigt att läsa läxor? | <input type="checkbox"/> | <input type="checkbox"/> |
| 29. Anser din far och mor att du skall fortsätta skolan, när du gått de år du är tvungen att gå? | <input type="checkbox"/> | <input type="checkbox"/> |
| 30. Skulle du vilja gå i en annan skola i stället för den du nu går i? | <input type="checkbox"/> | <input type="checkbox"/> |

1	2	3

Fortsätt genast med följande frågor!

EFTER SKOLAN

På de följande frågorna skall du sätta ett kryss (×) för det som bäst passar in på dig. Sätt bara **ett** kryss för varje fråga!

1. Hur många böcker läser du på din fritid?
 - () mer än en bok i veckan
 - () en bok i veckan
 - () mindre än en bok i veckan
 - () läser sällan böcker
 - () läser aldrig böcker

2. Hur många serietidningar (Kalle Anka, Illustrerade klassiker, Fantomen, Hjärtebiblioteket och liknande) läser du?
 - () flera serietidningar i veckan
 - () en serietidning i veckan
 - () mindre än en serietidning i veckan
 - () läser sällan serietidningar
 - () läser aldrig serietidningar

3. Hur ofta går du på bio?
 - () mer än en gång i veckan
 - () en gång i veckan
 - () mindre än en gång i veckan
 - () går sällan på bio
 - () går aldrig på bio

Fortsätt genast på nästa sida!

4. Hur lång tid brukar du vanligen se på TV?

- ingen tid alls
- mindre än 1/2 timma om dagen
- ungefär 1/2 timma om dagen
- ungefär 1 timma om dagen
- ungefär 1 1/2 timma om dagen
- ungefär 2 timmar om dagen
- ungefär 3 timmar eller mer om dagen

5. Hur lång tid brukar du vanligen lyssna på musik i radio eller på grammofon eller bandspelare?

- ingen tid alls
- mindre än 1/2 timma om dagen
- ungefär 1/2 timma om dagen
- ungefär 1 timma om dagen
- ungefär 1 1/2 timma om dagen
- ungefär 2 timmar eller mer om dagen

6. Hur lång tid brukar du vanligen lägga ner på läsläsning och annat hemarbete?

- ingen tid alls
- mindre än 1/2 timma om dagen
- ungefär 1/2 timma om dagen
- ungefär 1 timma om dagen
- ungefär 1 1/2 timma om dagen
- ungefär 2 timmar om dagen
- 3 eller flera timmar om dagen

7. Hur ofta är du tillsammans med någon eller några av dina skolkamrater på fritiden?

- varje dag
- några gånger i veckan
- en gång i veckan
- är sällan tillsammans med dem
- är aldrig tillsammans med dem

8. Vem är du mest tillsammans med?

- mest med pojkar
- mest med flickor
- mest med en grupp pojkar och flickor
- mest med vuxna
- jag är mest ensam

Slut. Lägg in häftet i svarskuvertet och klistra igen det!